



GREEN FIRE

Gamme de poêles à granulés et bois

ENERGIES ALTERNATIVES BIOMASSES

Une marque

ARPEGY

— GROUPE —



L'intérêt de l'utilisation du bois et des granulés

Indépendance

Qui se chauffe au bois se rend indépendant des sources énergétiques traditionnelles et l'approvisionnement en bois est toujours assuré.

La défense de l'écosystème

Chauffer au bois signifie chauffer en suivant le cycle naturel du CO₂ (anhydride carbonique). Durant la combustion le bois libère dans l'atmosphère une quantité de CO₂ égale à celle que développerait un arbre après l'abattage, en phase de décomposition ; cette quantité est équivalente à celle absorbée par un arbuste en croissance. C'est la raison pour laquelle l'utilisation de l'énergie obtenue à partir du bois doit être considérée comme neutre du point de vue des émissions de CO₂ et ne contribue absolument pas à l'augmentation de l'effet serre ; au contraire, pour chaque Kw/h de combustible remplacé par le bois on évite des quantités considérables d'émissions de CO₂.

Économique

L'utilisation de poêles à bois et granulés réduit les coûts tout en augmentant le rendement calorifique.

Une régulation électronique qui fait la différence

Programmation

Grâce à ce tableau de commande, il est possible d'intervenir sur les automatismes du poêle. Le thermostat d'ambiance incorporé établit la température désirée. Vous pouvez gérer la programmation pour l'allumage, l'extinction, le réglage et ainsi optimiser au mieux votre consommation et permettre à l'appareil de répondre parfaitement à vos attentes.

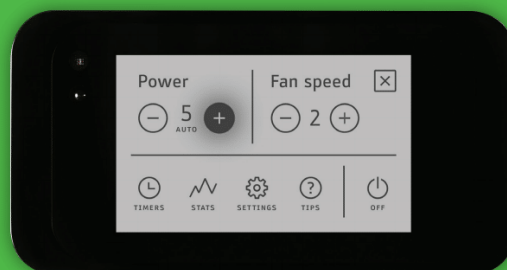

OPTION : DISPLAY PREMIUM

Avec l'écran tactile graphique, réglez facilement votre poêle. Afin de permettre une programmation horaire très facile.

De plus, le système de mesure de dépression permet de faire varier automatiquement la vitesse de l'extracteur des fumées pour s'adapter à toutes les implantations.



GREEN FIRE

GRANULÉS

Modèle GSTAADT	6 - 7
Modèle LUSKO	8 - 9
Modèle VIKO	10 - 11
Modèle BURGO	12 - 13
Modèle KARINA	14 - 15
Modèle DOLY	16 - 17
Modèle MERRY	18 - 19
Modèle AZUR	20 - 21
Modèle MILA	22 - 23

BOIS

Modèle ODENSE	26 - 27
Modèle TARMO	28 - 29
Modèle LIMKO	30 - 31
Modèle LUPIA	32 - 33
Modèle PRETTY	34 - 35
Modèle URSO	36 - 37

HYBRIDE

Modèle DAVOS	40 - 41
---------------------	---------

POÊLES À GRANULÉS GAMME PRESTIGE

VITRE ANTI EXPLOSION

Ouverture de la porte
de 1 cm si surpression

AUCUN RISQUE D'EXPLOSION

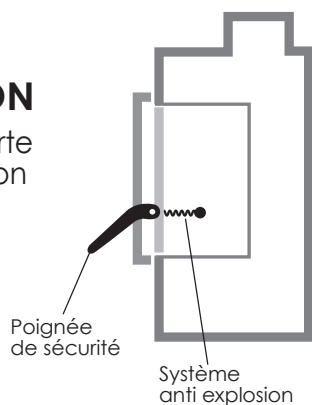

CREUSET EN FONTE

Permet d'atténuer
le bruit



**GARANTIE
5 ANS**
SUR TOUTES
LES PIÈCES



PLAQUE FOYER CORPS DE CHAUFFE EN FONTE

9 mm d'épaisseur



Corps de chauffe :
L'épaisseur de l'acier est très
importante pour la durée de vie
de votre corps de chauffe.

Latéral :
3 mm +
4 mm d'acier = 7 mm

Arrière :
3 mm acier +
9 mm fonte = 12 mm

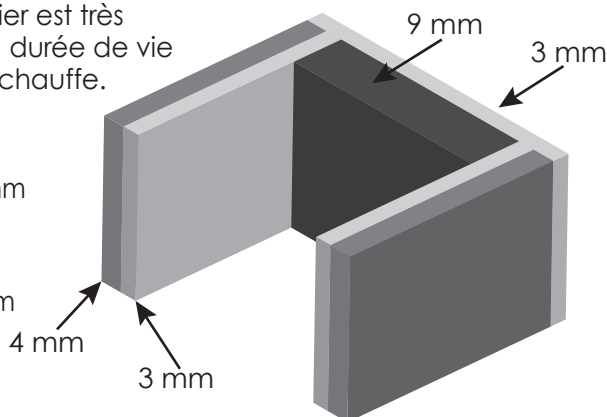

TELECOMMANDE avec sonde déportée de série.

Elle permet le réglage
à distance et d'obtenir
une homogénéité
de chaleur dans la pièce



BOUGIE CERAMIQUE

Permet un allumage très
rapide du poêle avec une
durée de vie plus longue.
Elle atteint en quelques
secondes la température
des granulés là où il faut
entre quatre à cinq
minutes avec une
résistance traditionnelle.



NORMES

Notre gamme LUXE
a la norme

LV D **EMC**

EMC : norme électrique

LVD : norme compatibilité
des composants

POIGNEE SECURITE



ESTHETIQUE

Peinture cuite au four et option
couleur personnalisable sur
commande





Electronique

Display tactile de fabrication italienne avec 35 pages de programmations hebdomadaires, possibilité de fonctionnement en modulation ou en mode standby. Sur l'écran de contrôle, visualisation des températures de fumées, température ambiante, température demandée et la puissance afin de pouvoir optimiser au mieux le fonctionnement. A l'arrêt, système de test de chaque composant du poêle...

Composition des poêles



Réservoir grande capacité

De 19 à 25 kg pour une parfaite autonomie.

Ventilation

Ventilation frontale avec possibilité de régler la vitesse de la ventilation de 1 à 5.

Qualité de fabrication

La plaque arrière en fonte du corps de chauffe d'une épaisseur de 9 mm apporte plus d'inertie donc plus de rayonnement ce qui permet une meilleure diffusion de la chaleur. Nos poêles sont équipés latéralement d'une plaque de protection de 4 mm afin d'éviter que le corps de chauffe de 3 mm soit en contact avec la flamme

Vitre anti explosion

Ouverture de la porte de 1 cm si surpression.

Poignée sécurité

Pour une sécurité maximale et un parfait esthétisme.

Nettoyage

Toutes les 45 minutes, auto nettoyage du brasero (augmentation automatique de la puissance pendant 30 secondes) (principe de la pyrolyse sur un four électrique).

Option WiFi BOX

Grâce à votre téléphone Apple ou Android vous pouvez :

- Allumer / éteindre le poêle de n'importe où
- Augmenter / baisser la puissance
- Augmenter / baisser la température
- Visualiser la température ambiante

Le tout se fait à travers une application Apple ou Android, où que vous soyez, quand vous le voulez. Cette application peut être installée sur plusieurs téléphones.

Esthétique

Se déclinent en 7 versions, de forme carrée, ronde et design, 4 couleurs disponibles ou personnalisation sur demande.

Peinture laquée et cuite au four pour une parfaite durée dans le temps. Porte vitrée sérigraphiée et poignée de sécurité.











Boîtier Wifi option

Pellet étanche

Dimensions	L 46,2 x P 52,8 x H 96,9 cm
Poids poêle	kg 117
Puissance thermique introduite	kW 9,89
Puissance thermique nominale	kW 8,75
Puissance thermique réduite	kW 3,55
Rendement à la puissance %	88,47 %
Emissions de CO (au 13% de O2)	162 mg/Nm ³
Émissions CO (13% O2)	0,013 Vol.-%
Émissions OGC (13% O2)	6,2 mg/Nm ³
Émissions NOx (13% O2)	133,5 mg/Nm ³
Contenu moyen poussières (13% O2)	19,8 mg/Nm ³
Tirage minimale cheminée	9 - 10,5 Pa
Diamètre sortie fumées	Ø 80 mm
Diamètre conduit d'aspiration	Ø 40 mm
Capacité réservoir	kg 19
Consommation granulés	2,1 kg / h
Tension d'alimentation	V/HZ 230 / 50
Absorption électrique nominale	80 W - 380 W
Combustible	PELLET



PLUS

-  Poêle étanche
-  Brasero en fonte
-  Sortie de fumées supérieure
-  Système de modulation
-  Silencieux
-  Programmation journalière/hebdomadaire
-  5 régulations de puissance
-  Poignée anti-brûlure
-  Vitre vitro-céramique
-  Télécommande
-  Vitre sérigraphiée toute hauteur



OPTION

-  Wi-Fi

GSTAADT



Produit
équivalent au
7 étoiles
Flamme Verte

LUSKO

Pellet étanche canalisable

Dimensions	L 87,7 x P 31 x H 106 cm
Poids poêle	kg 116
Puissance thermique introduite	kW 13,01
Puissance thermique nominale	kW 11,13
Puissance thermique réduite	kW 3,75
Rendement à la puissance %	93,63 %
Emissions de CO (au 13% de O2)	161 mg/Nm ³
Émissions CO (13% O2)	0,012 Vol.-%
Émissions OGC (13% O2)	2,9 mg/Nm ³
Émissions NOx (13% O2)	137,2 mg/Nm ³
Contenu moyen poussières (13% O2)	14,4 mg/Nm ³
Tirage minimale cheminée	10 - 12 Pa
Diamètre sortie fumées	Ø 80 mm
Diamètre conduit d'aspiration	Ø 40 mm
Capacité réservoir	kg 25
Consommation granulés	0,81 kg / h - 2,45 kg / h
Tension d'alimentation	V/HZ 230 / 50
Absorption électrique nominale	80 W - 380 W
Combustible	PELLET

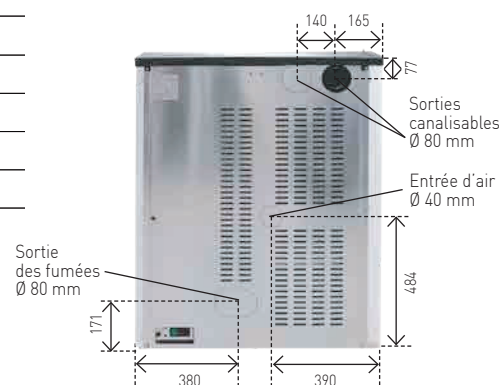
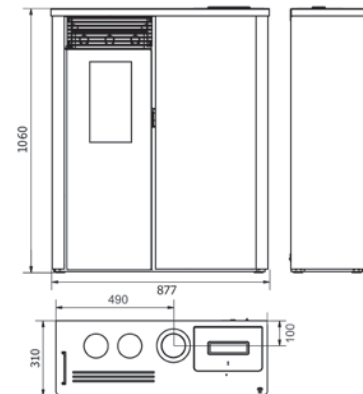

PLUS

-  Poêle étanche
-  Canalisable 1/2 moteurs
-  Brasero en fonte
-  **PJ** Sortie coaxiale
-  Sortie de fumées supérieure
-  Système de modulation
-  Silencieux
-  Programmation journalière/hebdomadaire
-  5 régulations de puissance
-  Poignée anti-brûlure
-  Vitre vitro-céramique
-  Vitre sérigraphiée toute hauteur

LUSKO+

Double ventilation



OPTION

-  Wi-Fi

LUSKO





Produit
équivalent au
7 étoiles
Flamme Verte

Pellet étanche canalisable

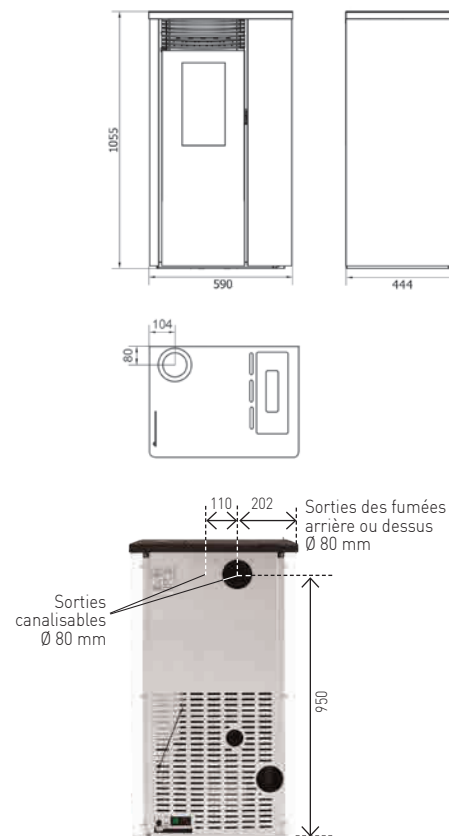
Dimensions	L 59 x P 44,4 x H 105,5 cm
Poids poêle	kg 135
Puissance thermique introduite	kW 12,81
Puissance thermique nominale	kW 11,56
Puissance thermique réduite	kW 4,94
Rendement à la puissance %	91,09 %
Emissions de CO (au 13% de O2)	159 mg/Nm ³
Émissions CO (13% O2)	0,012 Vol.-%
Émissions OGC (13% O2)	21,1 mg/Nm ³
Émissions NOx (13% O2)	119,9 mg/Nm ³
Contenu moyen poussières (13% O2)	19,7 mg/Nm ³
Tirage minimale cheminée	10 - 12 Pa
Diamètre sortie fumées	Ø 80 mm
Diamètre conduit d'aspiration	Ø 40 mm
Capacité réservoir	kg 25
Consommation granulés	0,88 kg / h - 3,06 kg / h
Tension d'alimentation	V/HZ 230 / 50
Absorption électrique nominale	80 W - 380 W
Combustible	PELLET



PLUS

-  Poêle étanche
-  Canalisable 1/2 moteurs
-  Brasero en fonte
-  Sortie coaxiale
-  Sortie de fumées supérieure
-  Système de modulation
-  Silencieux
-  Programmation journalière/hebdomadaire
-  5 régulations de puissance
-  Poignée anti-brûlure
-  Vitre vitro-céramique
-  Vitre sérigraphiée toute hauteur

VIKO+
Triple ventilation
Poid 137 Kg



OPTION

-  Wi-Fi

VIKO



Produit
équivalent au
7 étoiles
Flamme Verte

BURGO

Pellet étanche

Dimensions	L 54,7 x P 57 x H 96,9 cm
Poids poêle	kg 114
Puissance thermique introduite	kW 9,89
Puissance thermique nominale	kW 8,75
Puissance thermique réduite	kW 3,55
Rendement à la puissance %	88,47 %
Emissions de CO (au 13% de O2)	162 mg/Nm ³
Émissions CO (13% O2)	0,013 Vol.-%
Émissions OGC (13% O2)	6,2 mg/Nm ³
Émissions NOx (13% O2)	133,5 mg/Nm ³
Contenu moyen poussières (13% O2)	19,8 mg/Nm ³
Tirage minimale cheminée	9 - 10,5 Pa
Diamètre sortie fumées	Ø 80 mm
Diamètre conduit d'aspiration	Ø 40 mm
Capacité réservoir	kg 19
Consommation granulés	2,1 kg / h
Tension d'alimentation	V/HZ 230 / 50
Absorption électrique nominale	80 W - 380 W
Combustible	PELLET

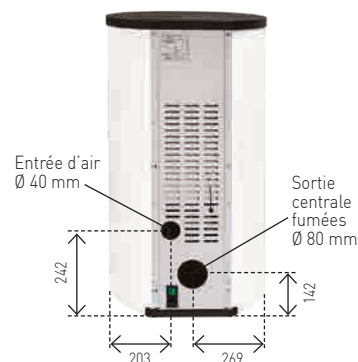
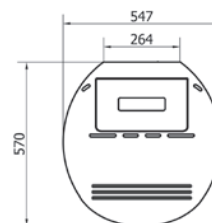
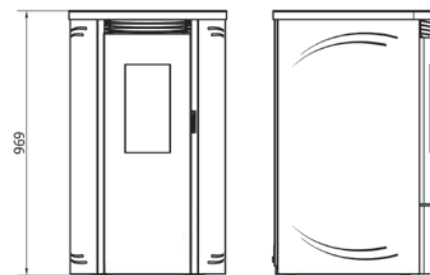

PLUS



Poêle étanche



Brasero en fonte



Sortie de fumées supérieure



Système de modulation



Silencieux



Programmation journalière/hebdomadaire



5 régulations de puissance



Poignée anti-brûlure



Vitre vitro-céramique



Télécommande



Vitre sérigraphiée toute hauteur



OPTION



Wi-Fi

BURGO



Produit
équivalent au
7 étoiles
Flamme Verte

KARINA

Pellet Air

Classe énergétique	A++	
Conformité	EN 14785: 10-2006	
Dimensions	L 56 x P 27 x H 82 cm	
Volume emballage	0,162 m ³	
Poids poêle	kg 55	
Puissance thermique introduite	kW 7,6	
Puissance thermique nominale	kW 7,0	
Puissance thermique réduite	kW 2,4	
Rendement à la puissance %	min 95,3 %	max 92,3 %
Emissions de CO (au 13% de O2)	min 159 mg/Nm ³	max 76 mg/Nm ³
Émissions CO (13% O2)	min 0,013 Vol.-%	max 0,006 Vol.-%
Émissions OGC (13% O2)	min 3 mg/Nm ³	max 1 mg/Nm ³
Émissions NOx (13% O2)	min 86 mg/Nm ³	max 145 mg/Nm ³
Contenu moyen poussières (13% O2)	19,5 mg/Nm ³	
Tirage minimale cheminée	min 10 Pa	max 12 Pa
Diamètre sortie fumées	Ø 80 mm	
Diamètre conduit d'aspiration	Ø 50 mm	
Capacité réservoir	kg 11	
Consommation granulés	min 0,53 kg / h	max 1,57 kg / h
Tension d'alimentation	V/HZ 230 / 50	
Absorption électrique nominale	max 85 W	
Absorption électrique en allumage	330 W	
Surface de chauffe m ²	53 / 155 m ²	
Niveau sonore dB	dB 37 / 46	
Combustible	PELLET EN PLUS A1	

PLUS



Poêle étanche



Brasero INOX 316



Sortie de fumées latérale gauche



Système de modulation



Silencieux



Programmation journalière/hebdomadaire



5 régulations de puissance



Poignée anti-brûlure



Vitre vitro-céramique



OPTION

Wi-Fi Télécommande Kit installation au mur

Kit sortie coaxiale Sortie postérieure

KARINA



Produit
équivalent au
7 étoiles
Flamme Verte

Pellet Air

Classe énergétique	A+
Conformité	EN 14785: 10-2006
Dimensions	L 44 x P 49 x H 93 cm
Volume emballage	0,53 m ³
Poids poêle	kg 80
Puissance thermique introduite	kW 8,9
Puissance thermique nominale	kW 8,2
Puissance thermique réduite	kW 2,6
Rendement à la puissance %	min 93,3 % max 91,7 %
Emissions de CO (au 13% de O2)	min 122 mg/Nm ³ max 54 mg/Nm ³
Émissions CO (13% O2)	min 0,010 Vol.-% max 0,004 Vol.-%
Émissions OGC (13% O2)	min 1 mg/Nm ³ max 1 mg/Nm ³
Émissions NOx (13% O2)	min 172 mg/Nm ³ max 158 mg/Nm ³
Contenu moyen poussières (13% O2)	14 mg/Nm ³
Tirage minimale cheminée	min 10 Pa max 12 Pa
Diamètre sortie fumées	Ø 80 mm
Diamètre conduit d'aspiration	Ø 40 mm
Capacité réservoir	kg 22
Consommation granulés	min 0,54 kg / h max 1,83 kg / h
Tension d'alimentation	V/HZ 230 / 50
Absorption électrique nominale	max 85 W
Absorption électrique en allumage	330 W
Surface de chauffe m ³	45 / 195 m ³
Niveau sonore dB	dB 37 / 44
Combustible	PELLET EN PLUS A1

PLUS



Poêle étanche



Brasero INOX 316



Sortie de fumées postérieure



Système de modulation



Silencieux



Programmation journalière/hebdomadaire



5 régulations de puissance



Poignée anti-brûlure



Vitre vitro-céramique



OPTION



DOLY







Produit
équivalent au
7 étoiles
Flamme Verte

Pellet Air

Classe énergétique	A+
Conformité	EN 14785: 10-2006
Dimensions	L 55 x P 61 x H 104 cm
Volume emballage	0,62 m ³
Poids poêle	Kg 80
Puissance thermique introduite	kW 8,9
Puissance thermique nominale	kW 8,2
Puissance thermique réduite	kW 2,5
Rendement à la puissance %	min 93,3 % max 91,7 %
Emissions de CO (au 13% de O2)	min 122 mg/Nm ³ max 54 mg/Nm ³
Émissions CO (13% O2)	min 0,010 Vol.-% max 0,004 Vol.-%
Émissions OGC (13% O2)	min 1 mg/Nm ³ max 1 mg/Nm ³
Émissions NOx (13% O2)	min 172 mg/Nm ³ max 158 mg/Nm ³
Contenu moyen poussières (13% O2)	14 mg/Nm ³
Tirage minimale cheminée	min 10 Pa max 12 Pa
Diamètre sortie fumées	Ø 80 mm
Diamètre conduit d'aspiration	Ø 40 mm
Capacité réservoir	Kg 22
Consommation granulés	min 0,54 Kg / h max 1,83 Kg / h
Tension d'alimentation	V/HZ 230 / 50
Absorption électrique nominale	max 85 W
Absorption électrique en allumage	330 W
Surface de chauffe m ²	48 / 195 m ²
Niveau sonore dB	dB 37 / 46
Combustible	PELLET EN PLUS A1

PLUS

-  Poêle étanche
-  Brasero en fonte
-  Sortie de fumées postérieure / supérieure
-  Système de modulation
-  Silencieux
-  Programmation journalière/hebdomadaire
-  5 régulations de puissance
-  Poignée anti-brûlure
-  Vitre vitro-céramique



OPTION

-  Wi-Fi
-  Télécommande

MERRY



Produit
équivalent au
7 étoiles
Flamme Verte

Pellet Air Canalisable

Classe énergétique	A+	
Conformité	EN 14785: 10-2006	
Dimensions	L 55 x P 55 x H 104 cm	
Volume emballage	0,52 m ³	
Poids poêle	kg 112	
Puissance thermique introduite	kW 12,0	
Puissance thermique nominale	kW 10,5	
Puissance thermique réduite	kW 4,8	
Rendement à la puissance %	min 93,2 %	max 87,2 %
Emissions de CO (au 13% de O2)	min 237 mg/Nm ³	max 67 mg/Nm ³
Émissions CO (13% O2)	min 0,019 Vol.-%	max 0,005 Vol.-%
Émissions OGC (13% O2)	min 3 mg/Nm ³	max 2 mg/Nm ³
Émissions NOx (13% O2)	min 137 mg/Nm ³	max 134 mg/Nm ³
Contenu moyen poussières (13% O2)	14,9 mg/Nm ³	
Tirage minimale cheminée	min 10 Pa	max 12 Pa
Diamètre sortie fumées	Ø 80 mm	
Diamètre conduit d'aspiration	Ø 50 mm	
Capacité réservoir	kg 21	
Consommation granulés	min 1,05 kg / h	max 2,48 kg / h
Tension d'alimentation	V/HZ 230 / 50	
Absorption électrique nominale	min 106 W	max 120 W
Absorption électrique en allumage	330 W	
Surface de chauffe m ³	50 / 300 m ³	
Niveau sonore dB	dB 42 / 49	
Combustible	PELLET EN PLUS A1	

PLUS

-  Poêle étanche
-  Canalisable 1/2 moteurs
-  Brasero en fonte
-  Sortie de fumées supérieure / postérieure
-  Système de modulation
-  Silencieux
-  Programmation journalière/hebdomadaire
-  5 régulations de puissance
-  Poignée anti-brûlure
-  Vitre vitro-céramique



OPTION

-  Wi-Fi
-  Télécommande

AZUR



Produit
équivalent au
7 étoiles
Flamme Verte

Pellet Air Canalisable

Classe énergétique	A+
Conformité	EN 14785: 10-2006
Dimensions	L 58 x P 60 x H 115 cm
Volume emballage	0,62 m ³
Poids poêle	kg 129
Puissance thermique introduite	kW 12,0
Puissance thermique nominale	kW 10,5
Puissance thermique réduite	kW 4,8
Rendement à la puissance %	min 93,2 % max 87,2 %
Emissions de CO (au 13% O ₂)	min 237 mg/Nm ³ max 67 mg/Nm ³
Émissions CO (13% O ₂)	min 0,019 Vol.-% max 0,005 Vol.-%
Émissions OGC (13% O ₂)	min 3 mg/Nm ³ max 2 mg/Nm ³
Émissions NO _x (13% O ₂)	min 137 mg/Nm ³ max 134 mg/Nm ³
Contenu moyen poussières (13% O ₂)	14,9 mg/Nm ³
Tirage minimale cheminée	min 10 Pa max 12 Pa
Diamètre sortie fumées	Ø 80 mm
Diamètre conduit d'aspiration	Ø 50 mm
Capacité réservoir	kg 16
Consommation granulés	min 1,05 kg / h max 2,48 kg / h
Tension d'alimentation	V/HZ 230 / 50
Absorption électrique nominale	max 120 W
Absorption électrique en allumage	320 W
Surface de chauffe m ²	106 / 233 m ²
Niveau sonore dB	dB 42 / 49
Combustible	PELLET EN PLUS A1

PLUS

-  Poêle étanche
-  Canalisable 1/2 moteurs
-  Brasero en fonte
-  Sortie coaxiale
-  Sortie de fumées supérieure
-  Système de modulation
-  Silencieux
-  Programmation journalière/hebdomadaire
-  5 régulations de puissance
-  Poignée anti-brûlure
-  Vitre vitro-céramique



OPTION

-  Wi-Fi
-  Télécommande

MILA



Produit
équivalent au
7 étoiles
Flamme Verte

POÊLES A BOIS ÉCHANGEUR THERMIQUE

Les poêles à échangeur thermique sont également radiants par défaut. Ils possèdent cependant une technologie principale basée sur un principe simple de la physique. Un front d'air froid qui rencontre un front d'air chaud va créer une zone dépressionnaire.

Ce principe est appliqué sur ces poêles à bois, grâce à leurs échangeurs d'air qui permettent de chauffer entre 1,8 et 3 m³ d'air par minute en fonction de la température de la pièce.

Ce type de poêle est le plus efficace et le plus adapté lorsqu'on veut adopter le chauffage au bois comme énergie principale. La chaleur est douce et diffuse dans toute la maison, pour autant que rien n'entrave la circulation d'air dans les pièces.

Ces poêles à bois peuvent être installés tant dans le neuf qu'en rénovation.



CONVECTION NATURELLE

Chaleur homogène

Avec un poêle à convection naturelle, la convection naturelle crée un mouvement d'air et permet une diffusion de la chaleur uniforme.

jusqu'à 2,4 m³/min

CLASSIQUE

Chaleur concentrée

Poêle classique chaleur concentrée. Il fait très chaud près du poêle mais la chaleur n'atteint pas le fond de la pièce ni les autres pièces.



POÊLES A BOIS OPTION VENTILATEUR

Fonctionnement avec l'air ambiant.
Diffusion de la chaleur par le bas pour une meilleure répartition de la chaleur.



En option vous pouvez insérer un ventilateur on/off avec variateur qui vous apportera une parfaite répartition de la chaleur.

Une utilisation simple : chauffer efficacement votre intérieur.

ODENSE

Poêle option ventilateur

Puissance thermique nominale	10,2 kW
Rendement	78,4 %
Rendement saisonnier	68 %
Température des fumées	298,2 C°
CO à 13% O2	0,087 %
CO à 13% O2	1090 mg/Nm ³
Poussières	29 mg/Nm ³
Nox	100 mg/Nm ³
Cov	66 mg/Nm ³
Tirage	12 Pa
Consomation de bûches	2,5 - 3,3 Kg/h
Diamètre d'entrée d'air	-
Diamètre de sortie de fumées	150 mm
Dimension (H x L x P)	805 x 630 x 430 mm
Dimension vitre (H x L)	416 x 598 mm
Dimension foyer (H x L x P)	300 x 560 x 280 mm
Indice I'	0,5
Combustible	Bûches
Taille des bûches	500 mm
Poid	97Kg

PLUS

- Double revêtement acier : grande longévité grâce à sa chambre de combustion.
- Double paroi 3 mm + 4 mm.
- Intérieur en Thermobéton.
- Prise d'air ambiant : le réglage d'entrée d'air s'opère grâce à une poignée située en dessous de la porte vitrée.

Pas de bac de récupérateur de cendres ni de tiroir à cendres.

BÛCHES DE 500 MM

Option ventilateur



OPTION

Option ventilateur consommation min/max : 0-46 kW
Option ventilateur débit : 318 m³/h
Dimension (H x L x P) : 805 x 630 x 500 mm

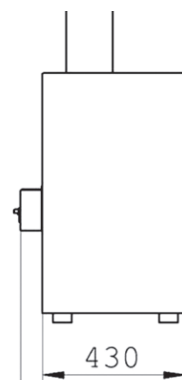
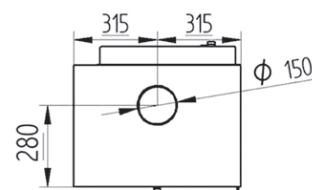
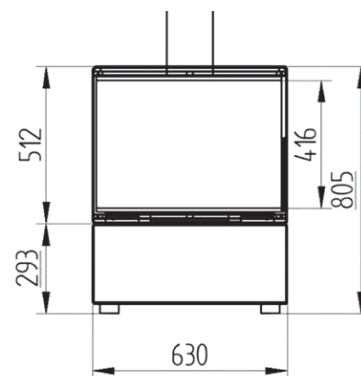

ODENSE



Produit
équivalent au
7 étoiles
Flamme Verte

Poêle option ventilateur

Puissance thermique nominale	10,2 kW
Rendement	78,4 %
Rendement saisonnier	68 %
Température des fumées	298,2 C°
CO à 13% O2	0,087 %
CO à 13% O2	1090 mg/Nm ³
Poussières	29 mg/Nm ³
Nox	100 mg/Nm ³
Cov	66 mg/Nm ³
Tirage	12 Pa
Consomation de bûches	2,5 - 3,3 Kg/h
Diamètre d'entrée d'air	80 mm
Diamètre de sortie de fumées	150 mm
Dimension (H x L x P)	804 x 892 x 430 mm
Dimension vitre (H x L)	416 x 598 mm
Dimension foyer (H x L x P)	300 x 560 x 280 mm
Indice I'	0,5
Combustible	Bûches
Taile des bûches	500 mm
Poid	118 Kg

PLUS

- Double revêtement acier : grande longévité grâce à sa chambre de combustion.
- Double paroi 3 mm + 4 mm.
- Intérieur en Thermobéton.
- Prise d'air ambiant : le réglage d'entrée d'air s'opère grâce à une poignée située en dessous de la porte vitrée.

Pas de bac de récupérateur de cendres ni de tiroir à cendres.

BÛCHES DE 500 MM

Option ventilateur



OPTION

Option ventilateur consommation min/max : 0-46 kW
 Option ventilateur débit : 318 m³/h
 Dimension (H x L x P) : 804 x 892 x 500 mm

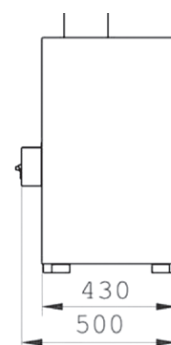
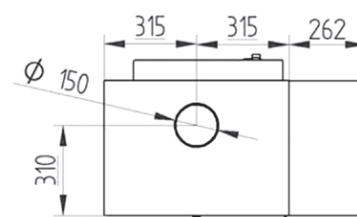
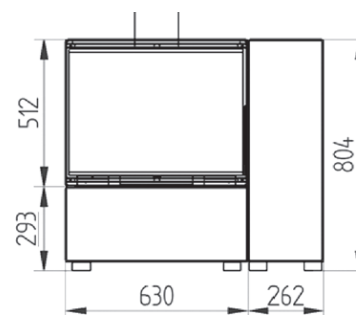
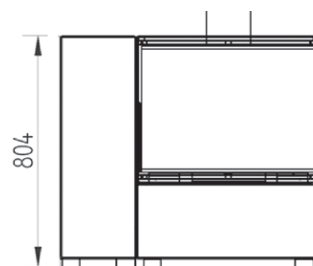

TARMO



Produit
équivalent au
7 étoiles
Flamme Verte

Poêle option ventilateur

Puissance thermique nominale	10,2 kW
Rendement	78,4 %
Rendement saisonnier	68 %
Température des fumées	298,2 C°
CO à 13% O2	0,087 %
CO à 13% O2	1090 mg/Nm ³
Poussières	29 mg/Nm ³
Nox	100 mg/Nm ³
Cov	66 mg/Nm ³
Tirage	12 Pa
Consomation de bûches	2,5 - 3,3 Kg/h
Diamètre d'entrée d'air	80 mm
Diamètre de sortie de fumées	150 mm
Dimension (H x L x P)	804 x 1662 x 430 mm
Dimension vitre (H x L)	416 x 598 mm
Dimension foyer (H x L x P)	300 x 560 x 280 mm
Indice I'	0,5
Combustible	Bûches
Taille des bûches	500 mm
Poid	144 Kg

PLUS

- Double revêtement acier : grande longévité grâce à sa chambre de combustion.
- Double paroi 3 mm + 4 mm.
- Intérieur en Thermobéton.
- Prise d'air ambiant : le réglage d'entrée d'air s'opère grâce à une poignée située en dessous de la porte vitrée.

Pas de bac de récupérateur de cendres ni de tiroir à cendres.

BÛCHES DE 500 MM

Option ventilateur



OPTION

Option ventilateur consommation min/max : 0-46 kW
 Option ventilateur débit : 318 m³/h
 Dimension (H x L x P) : 804 x 1662 x 500 mm

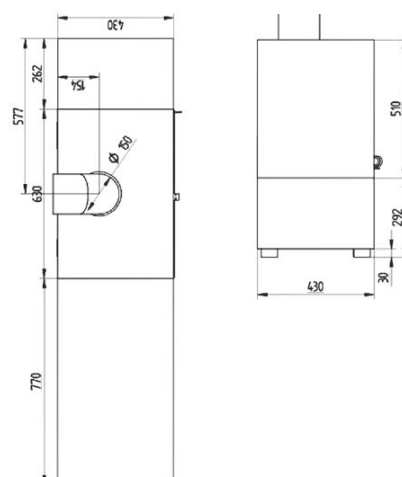
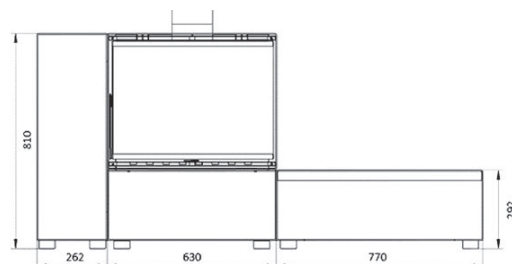
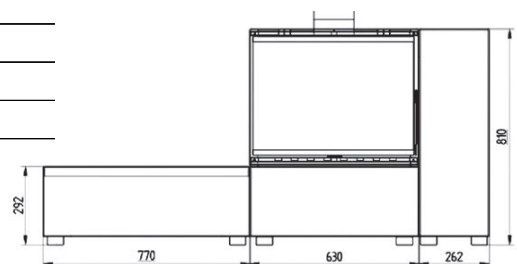

LIMKO



Produit
équivalent au
7 étoiles
Flamme Verte

Poêle échangeur thermique

Puissance globale	8,3 kW
Puissance thermique nominale	8 kW
Rendement	75,1 %
Rendement saisonnier	65 %
Température des fumées	280 C°
CO à 13% O2	0,09 %
CO à 13% O2	1113 mg/Nm ³
Poussières	36 mg/Nm ³
Nox	119 mg/Nm ³
Cov	75 mg/Nm ³
Tirage	12 Pa
Consommation de bûches	2,57 Kg/h
Diamètre d'entrée d'air	100 mm
Diamètre de sortie de fumées	150 mm
Dimension (H x L x P)	880 x 643 x 402 mm
Dimension vitre face (H x L)	270 x 508 mm
Dimension vitre côté (H x L)	270 x 185 mm
Dimension foyer (H x L x P)	287 x 577 x 286 mm
Indice I'	0,56
Combustible	Bûches
Taille des bûches	500 mm
Poid	100 Kg

PLUS

Ces poêles sont également radiants par défaut. Ils possèdent cependant une technologie principale basée sur un principe simple de la physique.

Un front d'air froid qui rencontre un front d'air chaud va créer une zone dépressionnaire.

Ce principe est appliqué sur ces poêles à bois, grâce à leurs échangeurs d'air qui permettent de chauffer entre 1,8 et 3 m³ d'air par minute en fonction de la température de la pièce.

- Ce type de poêle est le plus efficace et le plus adapté lorsqu'on veut adopter le chauffage au bois comme énergie principale.
- La chaleur est douce et diffuse dans toute la maison, pour autant que rien n'entrave la circulation d'air dans les pièces.
- Ces poêles à bois peuvent être installés tant dans le neuf qu'en rénovation.

BÛCHES DE 500 MM

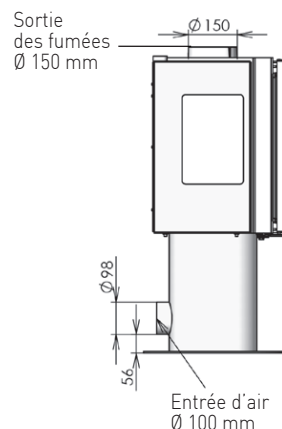
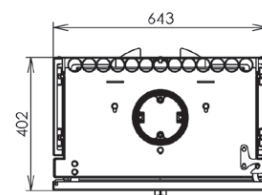
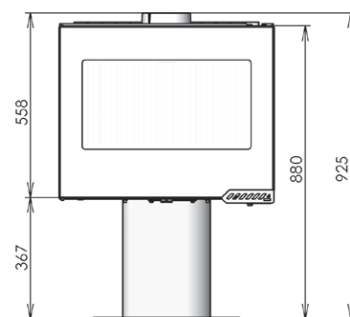

LUPIA



Produit
équivalent au
7 étoiles
Flamme Verte

Poêle échangeur thermique

Puissance globale	7 kW
Puissance thermique nominale	7 kW
Rendement	75,4 %
Rendement saisonnier	65 %
Température des fumées	298 C°
CO à 13% O2	0,07 %
CO à 13% O2	861 mg/Nm ³
Poussières	23 mg/Nm ³
Nox	128 mg/Nm ³
Cov	73 mg/Nm ³
Tirage	14 Pa
Consommation de bûches	2,2 Kg/h
Diamètre d'entrée d'air	100 mm
Diamètre de sortie de fumées	150 mm
Dimension (H x L x P)	1100 x 506 x 506 mm
Dimension vitre face (H x L)	450 x 405 mm
Dimension foyer (H x L x P)	478 x 432 x 432 mm
Indice I'	0,61
Combustible	Bûches
Taille des bûches	500 mm
Poid	92 Kg

PLUS

Ces poêles sont également radiants par défaut. Ils possèdent cependant une technologie principale basée sur un principe simple de la physique.

Un front d'air froid qui rencontre un front d'air chaud va créer une zone dépressionnaire.

Ce principe est appliqué sur ces poêles à bois, grâce à leurs échangeurs d'air qui permettent de chauffer entre 1,8 et 3 m³ d'air par minute en fonction de la température de la pièce.

- Ce type de poêle est le plus efficace et le plus adapté lorsqu'on veut adopter le chauffage au bois comme énergie principale.
- La chaleur est douce et diffuse dans toute la maison, pour autant que rien n'entrave la circulation d'air dans les pièces.
- Ces poêles à bois peuvent être installés tant dans le neuf qu'en rénovation.

BÛCHES DE 500 MM

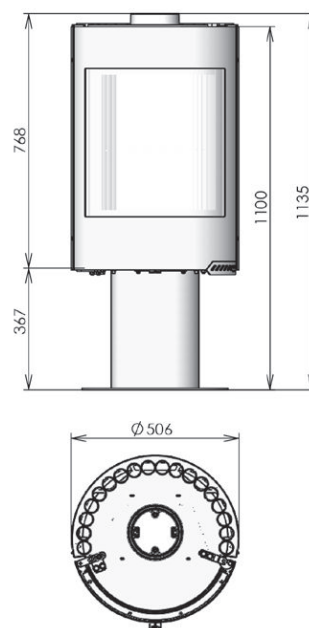
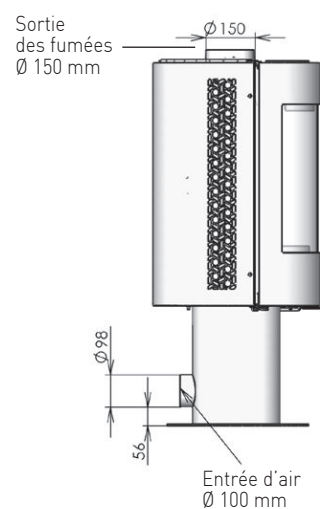

PRETTY



Produit
équivalent au
7 étoiles
Flamme Verte

Poêle échangeur thermique

Puissance globale	8,9 kW
Puissance thermique nominale	8 kW
Rendement	75,6 %
Rendement saisonnier	66 %
Température des fumées	295 C°
CO à 13% O2	0,09 %
CO à 13% O2	1112 mg/Nm ³
Poussières	31 mg/Nm ³
Nox	93 mg/Nm ³
Cov	118 mg/Nm ³
Tirage	12 Pa
Consommation de bûches	2,77 Kg/h
Diamètre d'entrée d'air	100 mm
Diamètre de sortie de fumées	150 mm
Dimension (H x L x P)	1100 x 506 x 506 mm
Dimension vitre face (H x L)	450 x 405 mm
Dimension vitre côté (H x L)	450 x 200 mm
Dimension foyer (H x L x P)	480 x 442 x 442 mm
Indice I'	0,61
Combustible	Bûches
Taille des bûches	500 mm
Poid	93 Kg

PLUS

Ces poêles sont également radiants par défaut. Ils possèdent cependant une technologie principale basée sur un principe simple de la physique.

Un front d'air froid qui rencontre un front d'air chaud va créer une zone dépressionnaire.

Ce principe est appliqué sur ces poêles à bois, grâce à leurs échangeurs d'air qui permettent de chauffer entre 1,8 et 3 m³ d'air par minute en fonction de la température de la pièce.

- Ce type de poêle est le plus efficace et le plus adapté lorsqu'on veut adopter le chauffage au bois comme énergie principale.
- La chaleur est douce et diffuse dans toute la maison, pour autant que rien n'entrave la circulation d'air dans les pièces.
- Ces poêles à bois peuvent être installés tant dans le neuf qu'en rénovation.

BÛCHES DE 500 MM

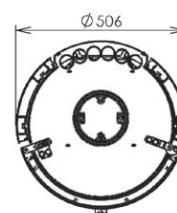
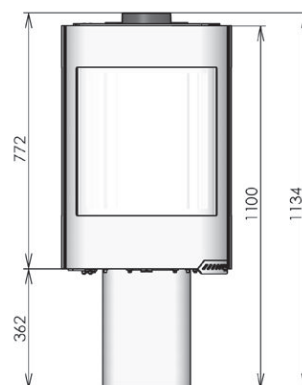
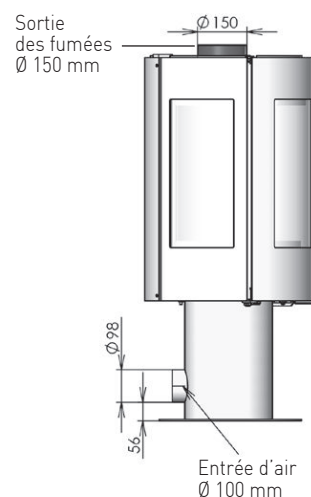

URSO



Produit
équivalent au
7 étoiles
Flamme Verte

POÊLE HYBRIDE

N'hésitez plus entre un poêle à bois et un poêle à granulés !
Nous vous proposons le poêle mixte bois et granulés
pour allier tradition et technologie !



Le poêle hybride permet
à l'utilisateur de garder le meilleur
des deux énergies



Souvent les utilisateurs hésitent entre granulés et bois
ce qui nous a poussés à lancer ce poêle.

Acheter un poêle bois ou granulés est une décision importante
pour un foyer et il est primordial de faire le bon choix de modèle qui correspond
le mieux et surtout de passer par un professionnel qui pourra l'installer
dans les règles de l'art et assurera le suivi technique et la maintenance annuelle.

Ce poêle hybride qui utilise comme combustible aussi bien le bois que les granulés est à la pointe de la technologie.

Plus de corvée pour allumer le bois. Il suffit d'appuyer sur le bouton marche et la combustion des premiers granulés
servira à allumer le bois.

Une fois le Poêle arrivé à température. la sonde détecte que le bois est allumé et coupe automatiquement l'arrivée
des granulés. La base du brûleur à granulés se ferme et la valve de tirage pour le bois s'ouvre automatiquement.

Une fois le bois consommé, la sonde détecte la baisse de température. Vous pouvez alors réalimenter le poêle en bois
ou laisser le poêle activer automatiquement la mise en route des granulés

Le foyer où brûlent les granulés est isolé sur la partie gauche du poêle.

Ce qui permet au bois de brûler dans son compartiment et aux granulés dans le creuset à granulés.

Le creuset à granulés est autonettoyant. Il se nettoiera automatiquement à chaque redémarrage afin
de s'assurer une propreté totale.

Le bois coûte moins cher que les granulés, mais à plusieurs contraintes que le granulé compense :

Durant la nuit, après que le bois se soit totalement consommé, les granulés se mettent en route et vous permettent
de garder une température constante dans votre habitation. Ainsi plus de temps d'attente le matin votre habitation
est toujours à la température que vous souhaitez.

Si vous êtes absent et que vous avez programmé une température de consigne, une fois les bûches totalement
consommées les granulés se mettent en route et maintiennent la maison à température.

PROGRAMMATION

En cas d'absence de plusieurs jours, grâce à l'option wifi vous pouvez programmer le démarrage du poêle à distance.

Si vous avez placé vos bûches avant votre départ vous pourrez profiter d'une belle flambée de bois en rentrant, sinon, les granulés se mettent en route pour que votre habitation soit à température.



Un poêle à bois traditionnel n'a aucun système de sécurité alors que sur ce modèle hybride le poêle à bois bénéficie de toutes les sécurités d'un poêle à granulés



DOUBLE SÉCURITÉ

Un poêle à granulés est bien plus confortable qu'un poêle à bois.

Mais fonctionne avec des composants électriques et électroniques et en cas de panne de courant, le bois pourra toujours chauffer votre habitation.

PRESSOSTAT, THERMOSTATS

Allumage à distance des granulés, mais aussi pour le bois si le poêle est rempli avant. Le poêle DAVOS a été développé en 2015 et plusieurs milliers d'utilisateurs en sont pleinement satisfaits. Depuis fin 2021, et après la hausse du granulé, ce poêle hybride connaît un très fort succès. Car même si le granulé restera encore longtemps une des énergies les moins chères, le bois est depuis toujours le plus abordable et traversera toutes les crises.

OPTION WIFI BOX

Grâce à votre téléphone Apple ou Android vous pouvez :

- Allumer / éteindre le poêle de n'importe où
- Augmenter / baisser la puissance
- Augmenter / baisser la température
- Visualiser la température ambiante
- Visualisation de la météo locale
- Programmation hebdomadaire

Le tout se fait à travers une application Apple ou Android, où que vous soyez, quand vous le voulez.

Cette application peut être installée sur plusieurs téléphones.

Poêle hybride

	Granules	Bois
Puissance thermique nominale	9,5 kW	15 kW
Puissance thermique réduite	3,00 kW	-
Rendement puissance nominale	91,90 %	84 %
Rendement puissance réduite	95,3 %	-
Température des fumées (nominale)	144 C°	269 C°
Température des fumées (réduite)	74,5 %	-
CO à 13% O2 (nominale)	0,007 %	0,05 %
CO à 13% O2 (réduite)	0,016 %	-
Poussières	18,5 mg/Nm ³	92,5 mg/Nm ³
Nox	90,5 mg/Nm ³	103,5 mg/Nm ³
COV	8,0 mg/Nm ³	25 mg/Nm ³
Nombre de PA min - max	12-15 Pa	12-15 Pa
Capacité réservoir granulés	20 kg	-
Consomation granulés (nominale)	2,2 kg/h	-
Consomation granulés (réduite)	0,68 kg/h	-
Consomation bois	-	4,3 kg/h
Volume de chauffe	≈ 237 m ³ /h	≈ 375 m ³ /h
Autonomie max	de 11 à 35h	de 11 à 35h
Diamètre d'entrée d'aire	40 mm	40 mm
Diamètre de sortie de fumées	150 mm	150 mm
Ventilateur	1 x 400 m ³ /h	1 x 400 m ³ /h
Dimensions (H x L x P)	1037 x 884 x 433 mm	
Consomation électrique	150 W / 450 W	150 W / 450 W
Tension et fréquence d'alimentation	230 V - 50 Hz	230 V - 50 Hz
Mode Stand-by	Oui	Oui
Combustible	Granulés	Bûches
Taille granulés	6 x 30 mm	-
Taille bûches	-	360 mm
Poids	165 kg	165 kg

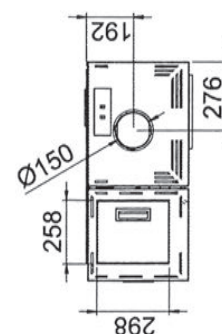
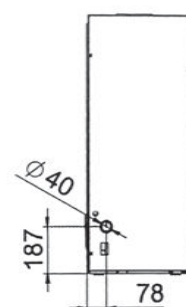
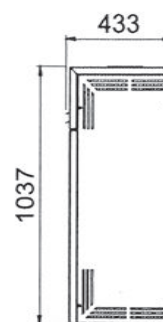
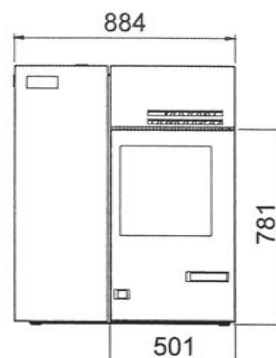

PLUS

PROGRAMMATION

En cas d'absence de plusieurs jours, grâce à l'option wifi vous pouvez programmer le démarrage du poêle à distance.

DOUBLE SÉCURITÉ

Un poêle à granulés est bien plus confortable qu'un poêle à bois. Mais fonctionne avec des composants électriques et électroniques et en cas de panne de courant, le bois pourra toujours chauffer votre habitation.

OPTION

Wifi BOX

Grâce à votre téléphone contrôlez votre poêle à distance. Le tout se fait à travers une application Apple ou Android, où que vous soyez, quand vous le voulez. Cette application peut être installée sur plusieurs téléphones.

DAVOS



Produit
équivalent au
7 étoiles
Flamme Verte

VISION

Nous vivons une révolution énergétique comparable par son ampleur et son irréversibilité à la révolution digitale. Les énergies renouvelables ; propres et de proximité, ne seront plus l'option mais l'obligation.

Dans ce nouveau contexte, rénovation énergétique de l'habitat et biomasse tiendront les rôles principaux, engendrant une relocalisation accrue des savoirs, des fabrications et des compétences.

Le chauffage biomasse délivre une solution pérenne, propre, locale et pourvoyeuse d'emplois de proximité. Il se montre efficace grâce à la qualité des appareils produits actuellement et contribue à la préservation de l'environnement.

L'habitat moderne ou rénové, peu énergivore, favorise l'équipement en appareils de chauffage aux performances adaptées à cette nouvelle donne, permettant en outre de participer à l'esthétique d'une pièce à vivre.

Le chauffage individuel se montre infiniment plus économique que la construction d'une centrale avec son réseau de distribution, et procure une autonomie sécurisante ainsi qu'un confort visuel appréciable. Le dioxyde de carbone produit lors de la combustion est réutilisé par les végétaux pour leur croissance, nous plaçant donc dans un cercle vertueux.

Les appareils automatisés comme ceux brûlant granulés, bûches, copeaux de bois ou bioéthanol, permettent, dès aujourd'hui, d'obtenir un confort d'utilisation tout aussi compétitif que les modes de chauffage à énergie fossile ou électrique, la contribution à la préservation et la défense de notre environnement en plus !

MISSION

ARPEGY groupe s'est engagé avec détermination depuis plus de trente ans pour le développement du chauffage biomasse.

Notre mission est de favoriser l'accès pour le plus grand nombre à des solutions choisies, pleinement et durablement satisfaisantes de chauffage responsable, compétitif et écologique.

Pour cela ARPEGY conçoit, réalise et développe des gammes d'appareils efficaces, performants, durables, silencieux et esthétiques.

ARPEGY souhaite ainsi apporter à chacun de ses utilisateurs le double plaisir du confort d'une consommation propre et maîtrisée et celui de la beauté visuelle et créative de ses appareils.

Nous privilégions la qualité à la quantité en mettant toute notre énergie pour obtenir la satisfaction totale et durable de chaque détenteur d'un appareil développé par ARPEGY , ce qui comprend bien entendu le suivi technique après la vente de nos produits.

VALEURS

PROXIMITÉ

- Avec les préoccupations clefs de l'environnement.
- Avec tous les collaborateurs , le réseau de distribution et la satisfaction du client final.
 - Une entreprise Française créant des emplois locaux.

SENSIBILITÉ

- A la qualité de l'environnement et aux comportements éthiques.
 - Aux solutions pérennes.
 - A l'esthétique et à la robustesse.

EXACTITUDE

- Des performances annoncées et mesurées.
- Des normes de fabrication et des informations délivrées par les marques du groupe.
 - Du processus de fabrication de chaque produit.

ESPRIT D'ÉQUIPE

- Participation de tous et mobilisation de tous pour le projet d'entreprise.
 - Solidarité de tous les acteurs de groupe pour une qualité totale de la conception à la mise en service.
 - Mobilisation de tous et de chacun sur des objectifs partagés d'une entreprise à taille humaine.

TENACITÉ

- Dans le rapport et le suivi commercial.
- Dans le rapport aux fournisseurs, aux distributeurs et aux clients.
- Dans les engagements et dans le respect de la parole donnée.

À VOS
CÔTÉS
DEPUIS
PLUS DE
30 ANS

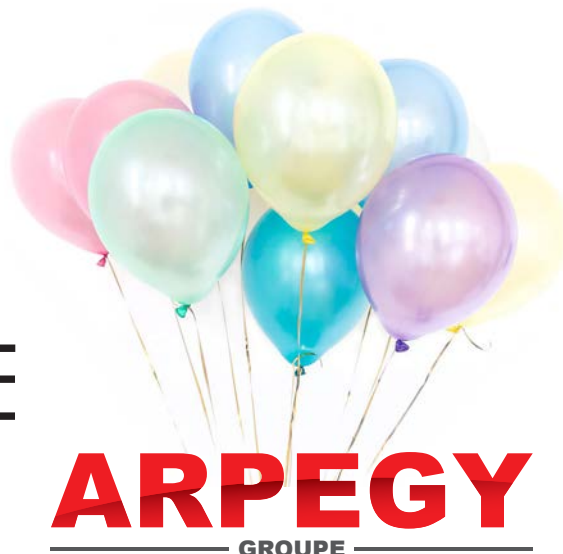



GREEN FIRE

Par téléphone du lundi au vendredi : **04 70 98 59 60** • Par fax : **04 70 98 95 42**
Par mail : **info@arpegy.fr** • En ligne : **www.orchel.fr**

Siège et dépôt : 60 Avenue de Thiers • 03270 Saint-Yorre
Dépôt : 50 Z.A. Le Crozet • 42360 Panissières



Une marque

ARPEGY

GROUPE